

EQUUS

VÁŠ PARTNER V LESE

LESNÝ KOLESOVÝ TRAKTOR
EQUUS 605
6WDC



VYROBENÉ NA
SLOVENSKU

LESNÝ KOLESOVÝ TRAKTOR EQUUS 605 6WDC



Oskenujte
QR kód
mobilom
a pozrite si
video



6-kolesový model lesného traktora EQUUS 605 6WDC ponúka kombinované využitie. Okrem klanicovej nadstavby pre vyvážanie kratších sortimentov ponúka aj možnosť založenia klembanku na ťahanie dlhého dreva. Poháňaný silnejším a výkonnejším 6-valcovým motorom CUMMINS tento model predstavuje úplne novú generáciu 6-kolesových traktorov EQUUS. Vyššie položená kabína poskytuje obsluhu skvelý výhľad do zadného priestoru. Vďaka 6 kolesám a vysokej trakcii má stroj vynikajúce terénne schopnosti.



ZÁKLADNÁ VÝBAVA

MOTOR CUMMINS 6-VALEC

Typ	CUMMINS B6.7 Stage V
Max. výkon	172 kW (230 hp) pri 2000 ot./min.
Max. krútiaci moment	1044 Nm pri 1500 ot./min.
Palivová nádrž	210 l
Nádrž AdBlue	37 l

PREVOD - TRANSMISIA

Typ	Hydrostatický
Charakteristika	2 mechanické prevody
Max. rýchlosť	30 km/h
Rozvodová skriňa	Možnosť odpájania zadnej nápravy 6x6 / 6x2
Ťažná sila stroja	180 kN

NÁPRAVY

Typ	NAF pevné / NAF BOGIE
100% mechanická uzávierka zvlášť predného a zvlášť zadného diferenciálu. Mokré lamelové brzdy.	

PRACOVNÁ HYDRAULIKA

Axiálne piestové čerpadlo DANFOSS 145 cm³/ot. (319 l / min. pri 2200 ot.). Objem hydraulického oleja v nádrži 110 l + komponenty.

RÁMY

Predný a zadný	Zváraný z ocelových plechov S690QL - vysokopevnostná oceľ
Kombinácia zvislých čapov umožňujúceho 43° zalamovanie rámov a axiálneho ložiska umožňujúceho 15° výkyv rámov. Funkcia blokácie výkyvu rámov pomocou dvoch hydraulických valcov (aretácia rámov).	

KABÍNA

Bezpečnostná (FOPS, ROPS, OPS) dymová a bezpečnostná sklá, vyklápacia s dvomi dverami a s elektricky otočným pracoviskom, sedadlo GRAMMER ACTIMO XL - pneumaticky odpružené s vyhrievaním, rádio MP3/USB/Bluetooth, Klimatizácia s kúrením, 8x pracovné LED svetlá základné.

NAVIJAK EQUUS 2BN

Typ	Dvojbubnový
Prevodovka	Čelné ozubenie
Ťažná sila	2 x 11 t
Rýchlosť navijania	Dvojstupňová 0,65 m/s - 1,35 m/s
Kapacita bubnov	Max. 2 x 115 m Ø14 mm

ZADNÝ ŠTÍT

S úchytmi na úväzky, šírka 2200 mm.

HYDRAULICKÁ RUKA EQUUS HR 120/95

Dvojteleskop, dosah 9,5m, zdvihový moment 120 kN, 1x LED svetlo + opierka kmeňov + drapák Gripen 035.

KLANICOVÁ NADSTAVBA

Nadstavba s nosnosťou až 12 t so štyrmi klanicami a mrežou. Posledný pár klaníc je mechanicky výsuvný (+ 600 mm).

LESNÉ PRENUMATIKY

Predná náprava	ALLIANCE FORESTAR 23.1-26 16PR
Bogie	ALLIANCE FORESTAR 600/55-26.5 20PR
Disky	Zvárané, nedelené s ochranným krytom ventilu

HMOTNOSŤ

Od 18.000 kg

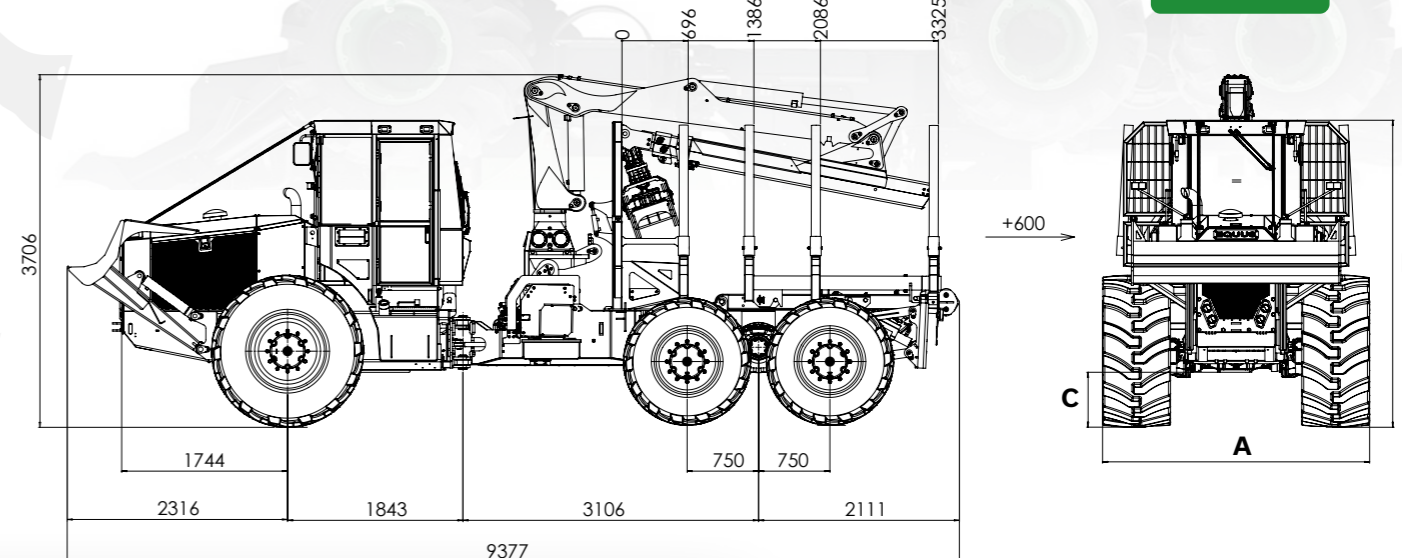

Pneumatiky	23.1-26	28L-26
A	2600 mm	2800 mm
B	3180 mm	3190 mm
C	560 mm	570 mm



DOPLNKOVÁ VÝBAVA

PNEUMATIKY

- 23.1-26 / 28L-26 NOKIAN, TIANLI
- 600/55-26.5 / 710/45-26.5 NOKIAN, TIANLI

KABÍNA

- Silnejšie pracovné LED svetlá 8x
- Zadná kamera
- Predohrev / nezávislé kúrenie
- Sedadlo GRAMMER EVOLUTION – pneumaticky odpružené + vyhrievanie + ventilácia + bedrové dofukovanie + 3 smerné odpruženie

HYDRAULICKÁ RUKA

- EQUUS HR 140/95 – dvojteleskop, dosah 9,5 m, zdvihový moment 140 kN
- Naklápací stĺp + naklápacia mreža
- Dvojité LED svetlo

KLEMBANK

- 1,6m² - otočný, odnímateľný s funkciou automat. dotlačania

NAVIJAK

- Ťažná sila 2 x 16 t
- Väčšia kapacita bubnov (2x160m Ø14mm / 2x180m Ø13mm)
- Kladky s odvíjaním a prítlačné valčeky v bubnoch
- Pomocný navijak HAFO

PREDNÁ RADLICA

- Radlica so šírkou 2200 mm - základná
- Natáčacia (planírovacia) radlica
- 2 skrinky na náradie

KLANICOVÁ NADSTAVBA

- Adaptéry pre rozšírenie ložnej plochy (+400mm)
- Adaptéry pre predĺženie klaníc (+400mm)

OSTATNÉ

- Diaľkové ovládanie HBC – ovládanie navijaku, zadného štítu, pojazdu, otáčok motora, motor ŠTART/STOP
- BIO Balík – bioodbúrateľný hydraulický olej + dodatočná filtrácia BIO oleja
- Hydraulický zdvih kladiek / klanicovej nadstavby
- Predĺžená verzia stroja (dlhší zadný ram - ložná plocha + 600 mm)
- Ventilátor Fan Drive s reverzom



EQUUS

SITTRANS s.r.o.

Sídlo: Okrajová 2794/11, 969 01 Banská Štiavnica, Slovenská republika
Prevádzka: Trate mládeže 1, 969 01 Banská Štiavnica, Slovenská republika



+421 905 608 936
info@equuseu.com
www.equuseu.com
equuseu